

# Comment fabriquer un composteur ?

Le compostage est une décomposition des matières organiques par les micro-organismes du sol en présence d'eau et d'oxygène. Ce processus biologique produit après plusieurs mois de maturation, un amendement organique appelé compost.

Le compostage peut se faire à l'air libre (en tas) ou en contenant (bac à compost aussi appelé composteur). Ci-dessous quelques astuces pour fabriquer vous-même un composteur.

## Bac en palettes de bois

Des palettes de bois peuvent servir à construire un bac à compost très bon marché. Vous pouvez ainsi récupérer et recycler vous-même des palettes en bois (attention : ne pas utiliser du bois traité ou des palettes consignées).

Il est facile de retrouver le compost grâce à une façade amovible.

Si vous avez beaucoup de déchets à composter, vous pouvez construire un bac à trois compartiments avec 10 palettes.

### Matériaux :

- 4 palettes en bois (non traitées et non consignées)
- 32 vis à bois ou fil métallique
- 4 verrous de culasse



## Bac en en treillis métallique

Ce bac est l'un des plus faciles et des moins coûteux à construire. Pour retourner le tas, vous pouvez dérouler le bac, le réinstaller près du tas et remettre le compost dans le bac avec une fourche.

### Matériaux :

- Grillage métallique de 1 mètre de haut et d'au moins 3,5 mètres de long (utilisez un treillis ou du grillage galvanisé doté de petites mailles)
- 4 bois de 1 mètre de hauteur

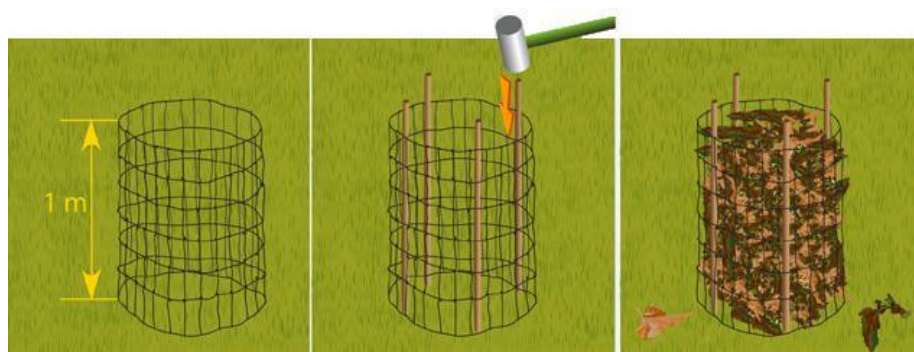

## Le bac en planches de bois

Fig1

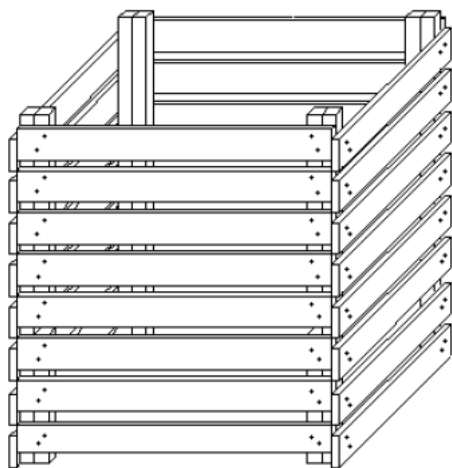

Fig 2

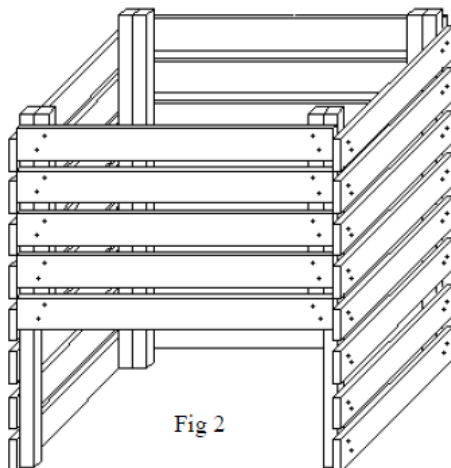
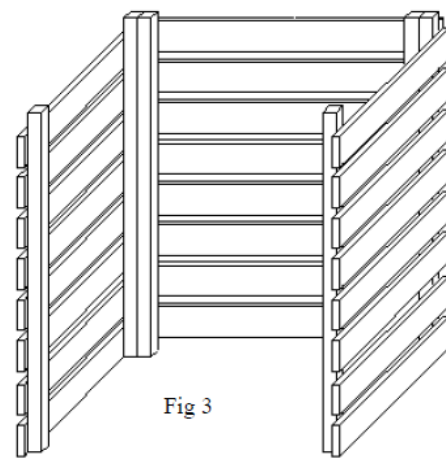

Fig 3



Les trois côtés (fig. 3) du composteur sont reliés entre eux (par les montants) par des vis "4 x 60".

Pour les panneaux latéraux, le dernier travers repose directement sur le sol. Pour le panneau arrière et la trappe inférieure, il reste un espace de 10 mm entre le sol et le dernier travers.

La façade est en deux parties (fig. 1 et 2) afin de pouvoir récupérer le compost mûr. Pour la fermeture, un simple emboîtement maintenu par de grosses pointes suffit. Pour ce faire, percer des trous d'un diamètre légèrement supérieur au diamètre des pointes dans les montants des côtés ainsi que dans les montants des portes. Les pointes doivent pouvoir rentrer dans ces trous sans trop de difficultés afin de les enlever sans problèmes lors des futurs vidages.

### Matériaux :

Désignation	Nombre	Longueur	Largeur	Epaisseur	Essence
Montants	6	900	40	40	Sapin
Montants	2	610	40	40	Sapin
Montants	2	300	40	40	Sapin
Travers	36	900	90	20	Sapin
Vis "40x60"	150				
Grosses pointes	8				

### Face avant

Plan de la trappe supérieure

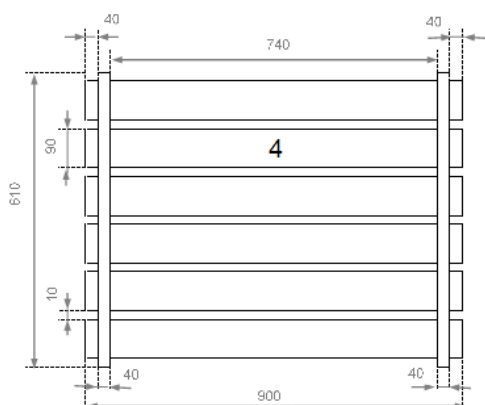

Plan de la trappe inférieure

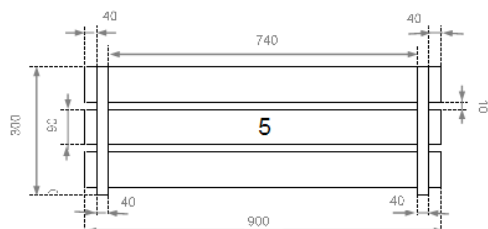

### Face arrière

Plan du panneau arrière

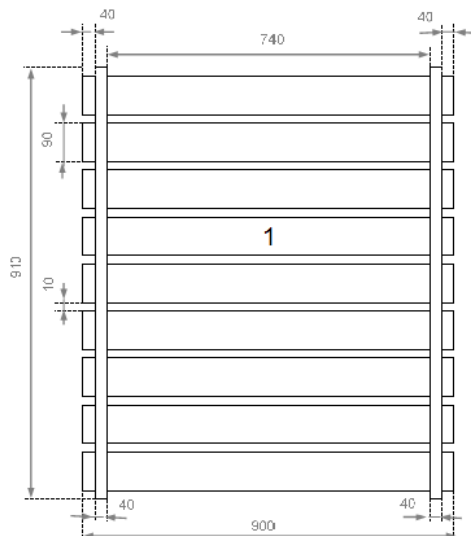

### 2 panneaux latéraux

Plan des deux panneaux latéraux

